

Scania Euro 6

Tillfällig instruktion för ompositionering av ljuddämpare.

Gäller endast Scanias raka EU6-motorer för svensk marknad.

Med anledning av det stora antalet frågor kring placering av EU 6 ljuddämpare så har vi beslutat att publicera denna tillfälliga instruktion för förlängning av avgasrör och flytt av ljuddämpare.



Omplacering av ljuddämpare innebär att följande två huvudkrav måste uppfyllas till fullo.

OBS! Ansvaret för att nedanstående krav uppfylls, är det företag som utför modifieringen.

Huvudkrav:

1. Erforderliga emissionskrav skall uppnås.
2. Monteringen ger en brandsäker och ur hållfasthet stabil montering på ny position.

För att uppnå dessa kriterier gäller följande:

Emissionskrav:

- Förlängning av avgasrör får maximalt uppgå till 2 m. Minst samma dimension på rör skall användas. Förlängningen utförs mellan ljuddämpare och turbo (se bild 1, nedan).
- Om förlängningen är längre än 1,5 m måste avgasröret isoleras i sin hela sträckning.
- Det totala gradantalet i monterade rörvinklar måste understiga 210 grader. Förläng på enklaste sätt för att undvika böjar.
- **OBS!** Inbördes placeringen av monterade NOx-givare får inte förändras. Om så sker är risken överhängande att systemet sätts ur funktion.

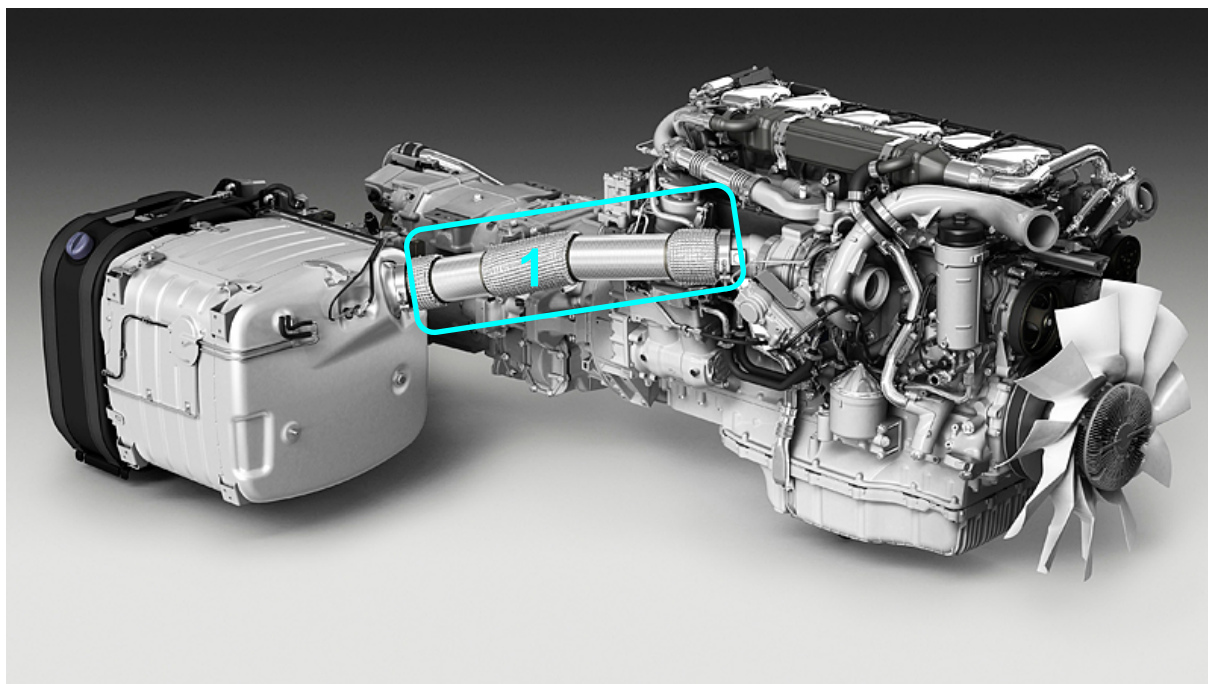

Ovanstående åtgärder vid modifiering är nödvändiga för att uppfylla emissions kraven.

Om avsteg görs föreligger stor risk att utsläpps normerna inte uppfylls.

Avsteg medför att fordonets prestanda kan reduceras till 40%

Fysiska krav:

Installation med enbart ljuddämparens original infästningar direkt till chassiram är inte tillåtet på annan plats än den fabriksmonterade positionen.

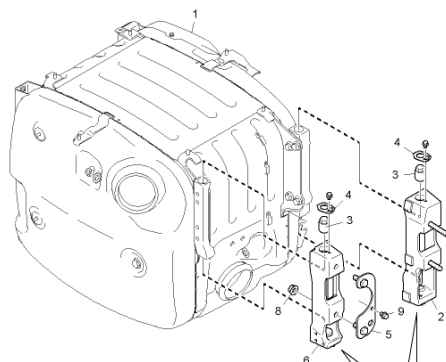

Två alternativ är föreslagna för att säkra upp att ljuddämparen för en fullgod montering i ny position:

1. Upphängning i tankkonsoler.

Montering kan ske längs ramsidan med ljuddämparen vilande på dessa. Infästning av ljuddämpar kroppen skall ske på ett betryggande sätt med bultförband i infästnings kanten baktill samt med band för att säkra upp anliggning mot konsolerna.

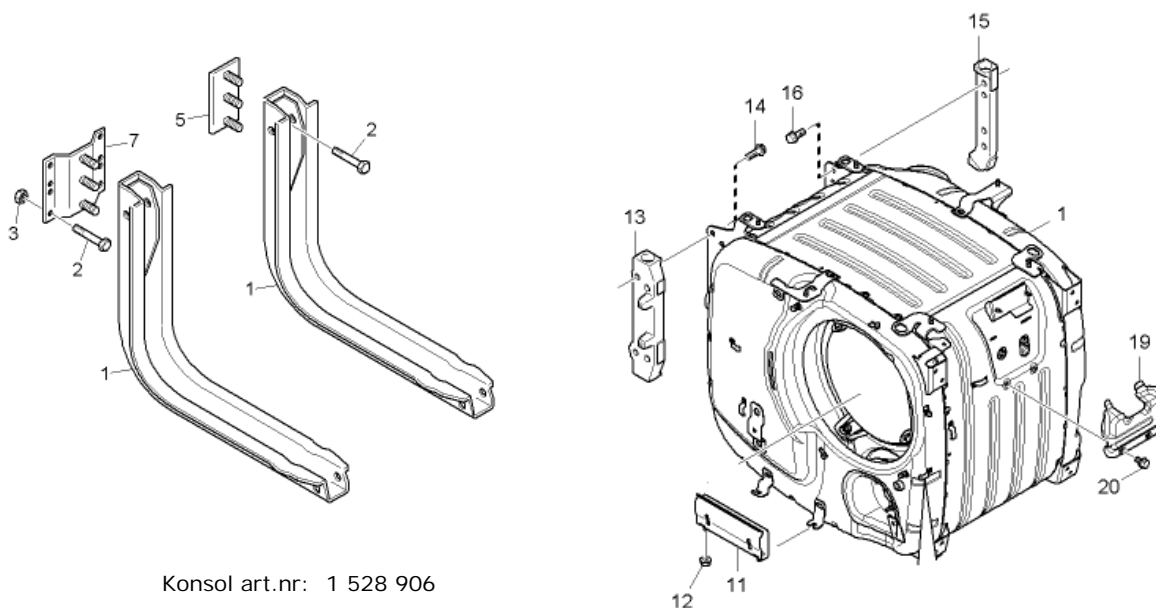

Konsol art.nr: 1 528 906

2. Montering ovanpå chassiram.

Om plats finnes och avgiven värme ej medför ökad brandrisk mellan hytt och byggnation.

Infästning av ljuddämpar kroppen skall ske på ett liknande sätt med bultförband i infästnings kanten baktill på ljuddämparen samt med band för anliggning mot underliggande konsol.

Exempel på konsol för montering ovanpå chassi:

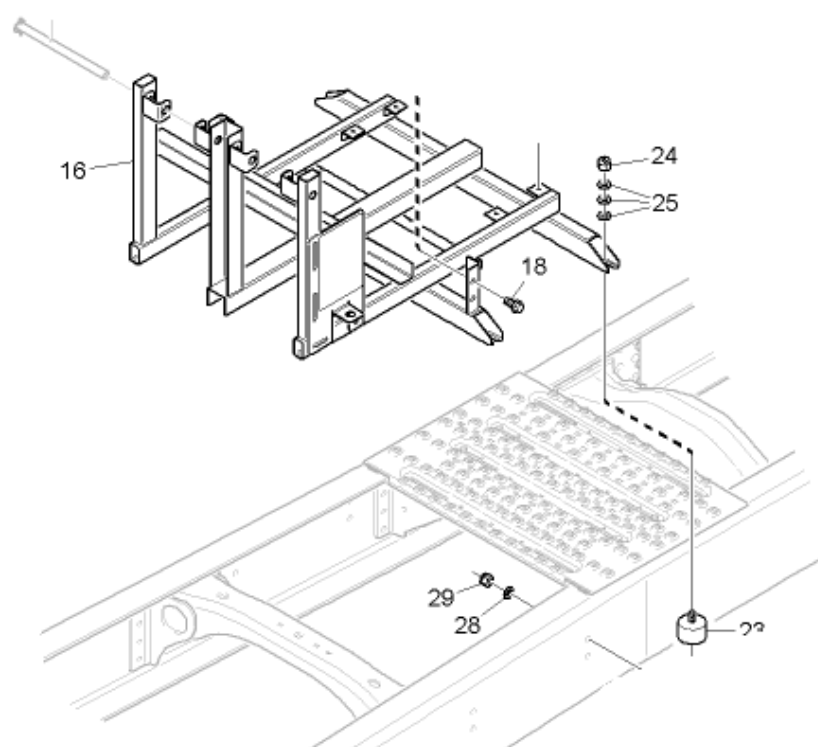

För ev. flytt av SCR tank/utrustning hänvisas till Scania BodyBuilder Homepage och den anvisning som finns i dokumentet "Flyttning av reduktionsmedelstanken med Euro 6-motorer".

(se webbsidan " <http://bodybuilderhomepage.scania.com> "eller länken " https://til.scania.com/groups/bwd/documents/bwm/bwm_0000745_00.pdf ")

OBS ! All modifiering görs på eget ansvar och förutsätts utföras på ett professionellt sätt.

Följande tillvägagångssätt krävs för att fordonets garanti skall gälla:

- Före varje modifiering skall kontakt tas med Scania-Bilar Sveriges påbyggarsupport för uppdatering om tillvägagångssätt.
- Under modifieringsarbetet skall monteringen dokumenteras genom en kortfattad beskrivning samt fotografier på utfört arbete som delges Scania-Bilar Sveriges påbyggarsupport.
- Om åtgärderna enligt denna info anses uppfyllda, bekräftas detta skriftligen till påbyggare/ verkstad som utfört modifiering via e-post från supporten. Kontroll av montering görs av ÅF före leverans. Godkänns modifieringen vidmakthålls bilens garanti under gällande garanti tid.



Scania-Bilar Sverige AB
Påbyggarsupport
Tel: 010-7066180
E-post: pabyggarsupport@scania.com