

Datum
2009-02-20

Utfärdare
SSE/LP, Mikael Deemus

Avsnitt
Elssystem

Nr
3

Utgåva
1.0

Nya strömställare för kraftuttag

Nya strömställare för in- och urkoppling av kraftuttag introduceras.

Berörda produkter

P- G- R-serien, lastbilar utrustade med kraftuttag.

Tidpunkt

Förändringen är införd i produktionen från följande chassinummer:

Scania Södertälje 2 039 675

Scania Zwolle 5 208 720

Scania Angers 9 134 334

Ändringen är införd på grund av att

Beskrivning

Nya strömställare där indikeringslampan endast lyser när kraftuttaget är inkopplat har tagits fram. Indikeringslampan lyser också starkare. På tidigare strömställare lyser indikeringslampan svagt även när kraftuttaget är urkopplat.

Nya symboler för kraftuttag på strömställarna har också introducerats i samband med detta.

Problembeskrivning

Problem uppstår då man på en äldre bil, dvs. före ovan nämnda chassinummer använder den nya typen av strömställare. Alternativt på nya bilar använder sig av utgående strömställare.

Servicelösning

För att kunna använda utgående strömställare på nya bilar alternativt nya strömställare på äldre bilar så måste anslutningarna till strömställaren ändras enligt arbetsbeskrivningen och el-scheman som finns beskrivna på följande sidor.

Arbetsbeskrivning

Vid byte av av strömställare S30 till ett nytt utförande måste följande ändringar göras:

Obs! Använd ledningssko, flathylsa 1 443 344 vid anslutning till kontakthus.

1. Ta bort elledningen som är dragen mellan stift 3 och 4 i kontakthuset S30.
2. Sätt dit en ny elledning mellan stift 2 och 6 i kontakthuset S30.
3. Sätt dit en ny elledning mellan stift 4 och 7 i kontakthuset S30.
4. Sätt dit en ny elledning mellan stift 4 och 10 i kontakthuset S30.

Vid byte av av strömställare S31 till ett nytt utförande måste följande ändringar göras:

1. Ta bort elledningen som är dragen mellan stift 3 och 4 i kontakthuset S31.
2. Sätt dit en ny elledning mellan stift 2 och 6 i kontakthuset S31.
3. Sätt dit en ny elledning mellan stift 4 och 7 i kontakthuset S31.

Vid byte av av strömställare S164 till ett nytt utförande måste följande ändringar göras:

1. Ta bort elledningen som är dragen mellan stift 3 och 4 i kontakthuset S164.
2. Sätt dit en ny elledning mellan stift 2 och 6 i kontakthuset S164.
3. Sätt dit en ny elledning mellan stift 4 och 7 i kontakthuset S164.
4. Sätt dit en ny elledning mellan stift 4 och 10 i kontakthuset S164.

Elschema för inkoppling av strömställare på fordon med kraftuttag EG1 (S30), EK (S31) och EG2 (S164)

Elschema över den gamla strömställarens anslutning på fordon med BWS

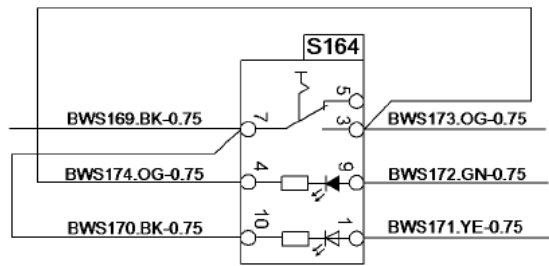
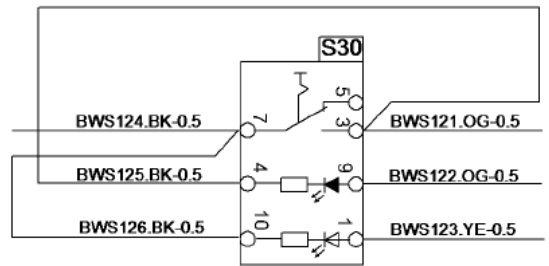
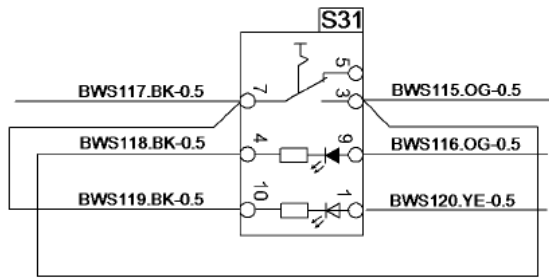

305 855

Elschema över den nya strömställarens anslutning på fordon med BWS

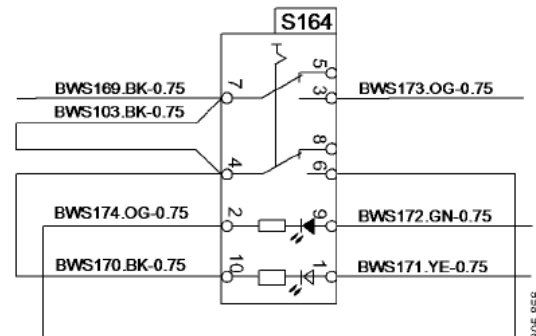
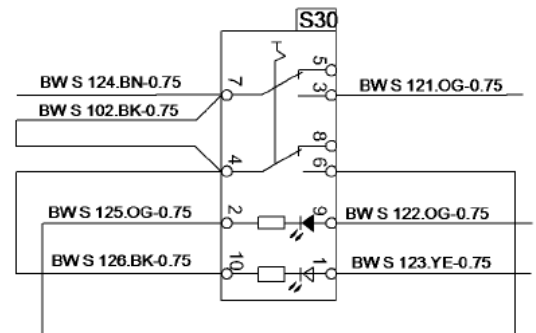
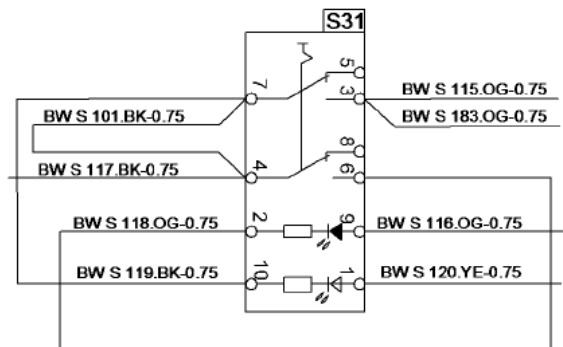

305 856

Elschema över den gamla strömställarens anslutning på fordon med COO

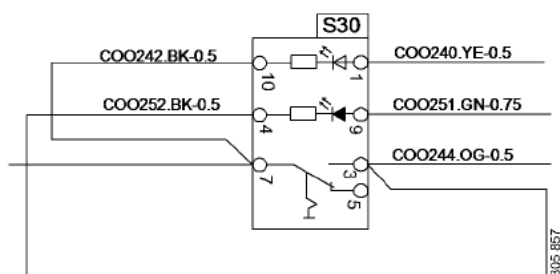
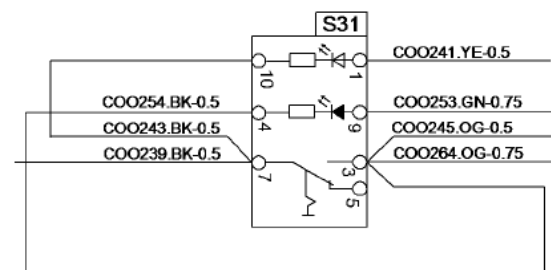

305 857

Elschema över den nya strömställarens anslutning på fordon med COO

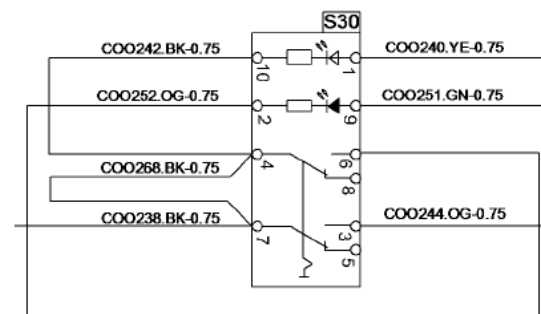
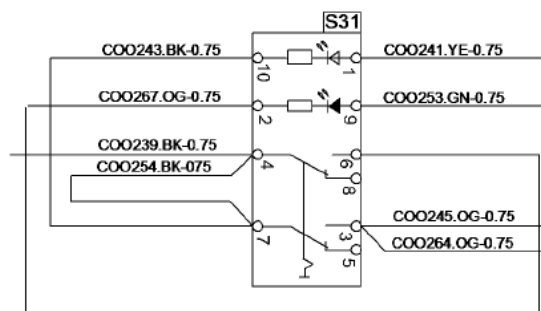

305 858

Elschema över den gamla strömställarens anslutning på fordon med Allisonväxellåda typ GMS GA

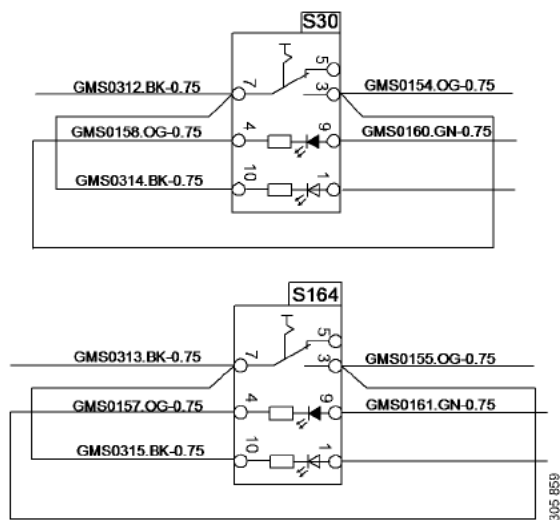

Elschema över den nya strömställarns anslutning på fordon med Allisonväxellåda typ GMS GA

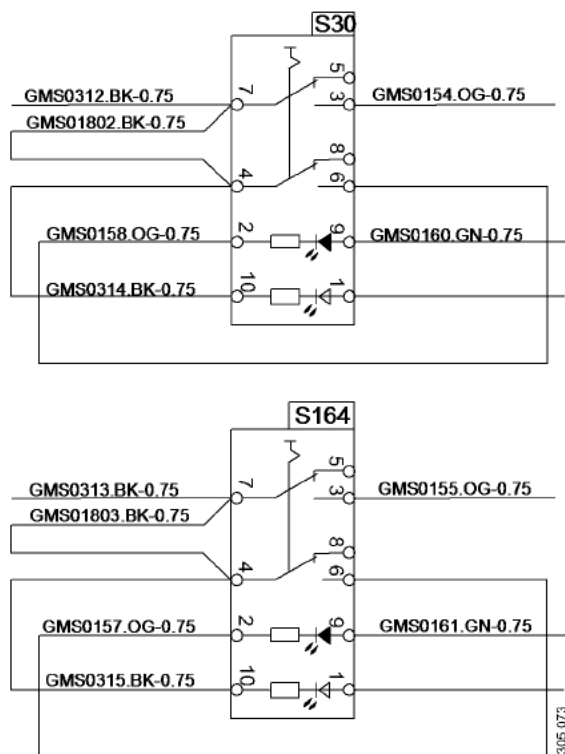

Artiklar

| Benämning | Utgående artikel | Ny artikel | Pos i bild |
|------------------------------|------------------|------------|------------|
| Strömställare kraftuttag 1* | 1 421 851 | | A |
| Strömställare kraftuttag 2* | 1 421 852 | | B |
| Strömställare kraftuttag* | 1 765 226 | 1 534 817 | C |
| Strömställare kraftuttag EG1 | | 1 871 840 | D |
| Strömställare kraftuttag EG2 | | 1 871 841 | E |
| Strömställare kraftuttag EK1 | | 1 871 842 | F |
| Strömställare kraftuttag | | 1 871 843 | G |
| Ledningssko, flathylsa | | 1 443 344 | |

* Finns fortfarande som reservdel.

